



acniti LLC  
1-2-9 Nyoidani  
Minoh Osaka  
〒562-0011  
Japan

acniti

## alt-9f17 analizador nanoburbujas industrial | acniti

Garantiza un rendimiento óptimo de tu generador de burbujas ultrafinas con el ALT-9F17, un avanzado sensor de nanoburbujas que proporciona una monitorización precisa y en tiempo real mediante el método del láser disperso. Descubre cómo esta solución compacta y fácil de usar te ayuda a controlar la calidad del agua, reducir costes y mejorar la eficacia operativa. Explora sus especificaciones clave, características y ventajas de aplicación para desbloquear una gestión superior del agua.

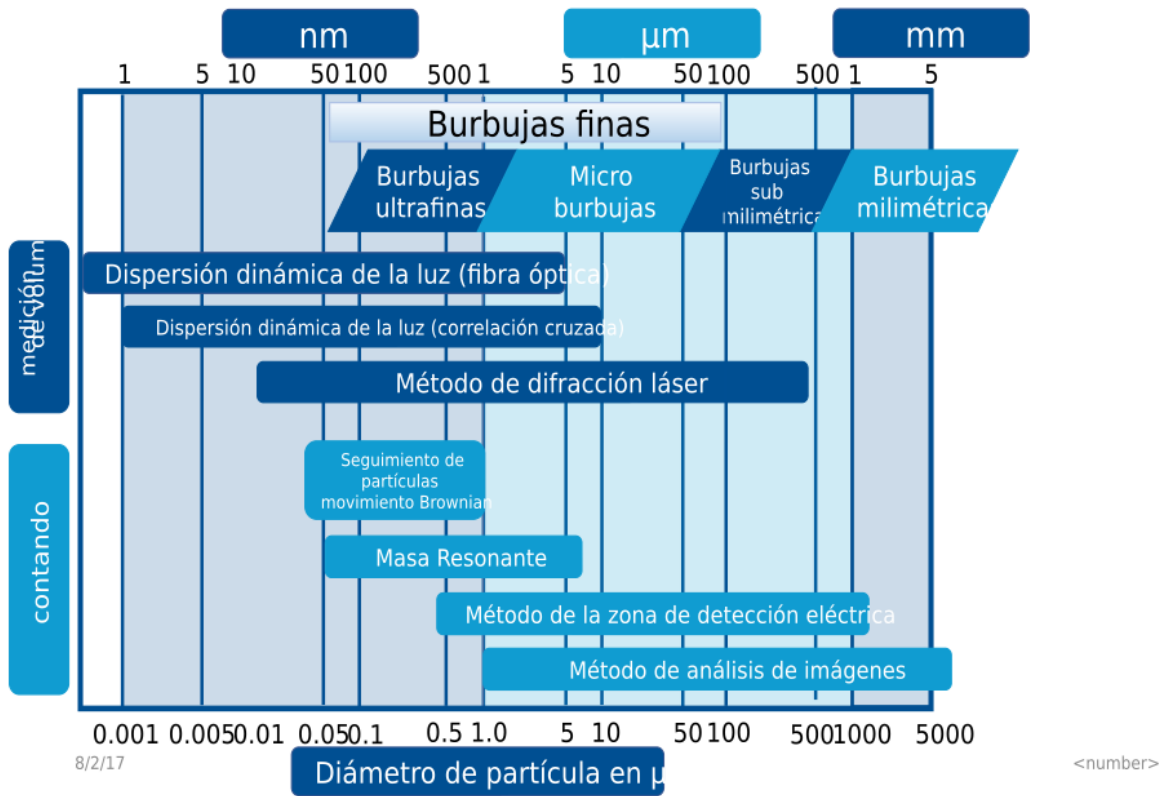

# alt-9f17 analizador nanoburbujas industrial I

**acniti**

**sensor de nanoburbujas asequible para monitorizar el proceso ufb en tiempo real**

- ✓ Para confirmar, se producen continuamente burbujas ultrafinas en el proceso de producción.
- ✓ Tener una referencia de niveles burbujas nano de concentración en el laboratorio.
- ✓ Para recibir alertas de concentraciones de burbuja demasiado altas o demasiado bajas para iniciar o detener el generador de burbujas ultrafino.
- ✓ Pantalla de funcionamiento en inglés o japonés

## descripción

Cuando se trata monitoreo del agua, tenemos algunos sensores disponibles para medir la calidad del agua. Los más populares son EC, pH y DO. Para medir burbujas ultrafinas, hay equipo de laboratorio disponible que puede hacer un trabajo muy fino y preciso. NanoSight con el método de análisis de rastreo de partículas es probablemente el instrumento de medición más utilizado para las burbujas ultrafinas. Pero también, Shimadzu con Sald7100HH y Helos de Sympatec puede medir burbujas ultrafinas. La desventaja de este equipo es que es relativamente caro y no es adecuado para el monitoreo de procesos. Muchos clientes están buscando una solución más económica para obtener una indicación de si su generador de burbujas ultrafinas está funcionando a la perfección y a costos y energía seguros cuando se alcanzan altos niveles de burbujas ultrafinas.

El ALT-9F17 es un sistema de monitoreo de burbujas ultrafino basado en el principio de láser disperso. La unidad se puede alimentar constantemente con agua de muestra, ya sea por gravedad o con una bomba pequeña. La señal láser da un valor entre 0 - 1000, este valor puede traducirse a la concentración de burbuja aproximada. Elementos opcionales disponibles con esta unidad, tubo transparente de 6 mm, filtro para filtrar las impurezas, bomba de 60 ml / minuto para alimentar el sistema de monitoreo.

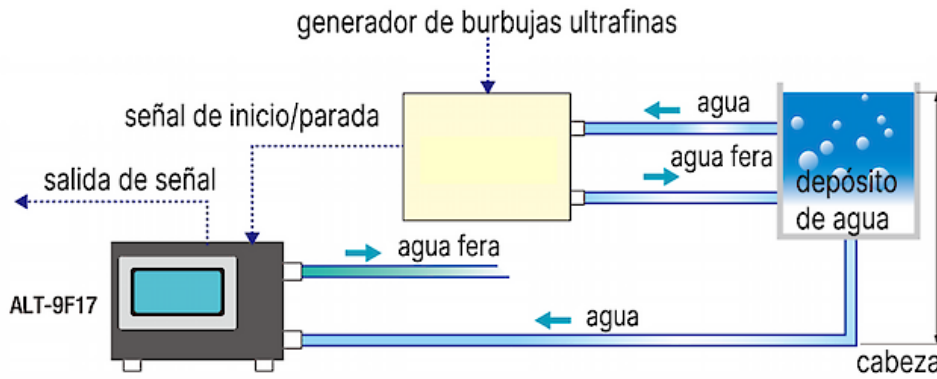

La unidad se puede operar con una interfaz de panel táctil en inglés o japonés. La unidad viene con un manual en inglés.

El nivel de señal de la luz dispersada por láser depende de la concentración numérica y del tamaño de las burbujas. Tanto la mayor concentración como las burbujas de mayor tamaño dan niveles más altos de señal. Las partículas también dan señal al sensor, ya que el láser no puede distinguir una burbuja de una partícula. El color del agua y la turbidez interferirán en la medición adecuada con una turbidez alta; el láser emitirá una señal demasiado fuerte para ver una señal de la burbuja.

## películas de instrucciones

- Sensor Nanoburbujas ALT-9F17: Estudio Correlación

## especificaciones de monitoreo de burbujas ultrafinas

Parte No.	ALT-9F17
Tipo de medida	Medición de luz dispersada por láser (90 grados)
Objeto de medida	Burbujas ultrafinas (diámetro máximo 1 $\mu$ m)
Exactitud	$\pm 1.0$ E8/ml
Detección de límite bajo	1.0 a 2.0 E8/ml (depende del tamaño de las burbujas)
Calidad del agua	Agua dulce
Potencia nominal	Adaptador de CA de 100 a 240 voltios (50 / 60 Hz) CA
El consumo de energía	65 vatios máx.
Temperatura de funcionamiento	0 a +40 °C
Temperatura de agua	0 a +45 °C
Temperatura de almacenamiento	0 a +60 °C (sin congelar)
Material (partes húmedas)	PTFE, vidrio de cuarzo PFA
Tamaño del tubo (entrada - salida)	O.D. 6 mm
Salida externa	Contacto de relé (DRY): Error x 1 Bomba, 1 (para el flujo de agua a este equipo) Límite de nivel de señal preestablecido x1 Señal analógica (4-10 mA): nivel de señal x1
Entrada externa	Fuente de entrada: para Ejecutar / Detener este equipo x1

**Parte No.**

**ALT-9F17**

Dimensiones (mm)

150 Ancho x 335 Profundidad x136 Altura (sin proyecciones)

Peso (aproximado)

6 Kg

# alt-9f17 sensor de nanoburbujas: especificaciones | acniti

General		
1	Nombre del modelo	Sensor de nanoburbujas asequible para monitorizar el proceso UFB en tiempo real
2	Número de modelo	sensor_alt-9f17
Líquido	Métrico	Imperial
3	Disponibilidad y tamaño del colador	Sin colador en la unidad. Recomendado un filtro de 2-7 micras para eliminar las microburbujas
Ambiente	Métrico	Imperial
4	Temperatura ambiente máxima	40 °C / 104 °F
Gas	Métrico	Imperial
5	Calidad del gas	
6	Observación de gas	
Conexiones		
7	entrada de agua	
8	salida de agua	
9	Salida de Gas	
Dimensiones y peso	Métrico	Imperial
10	Dim. (an)x(pr)x(al)	150 x 335 x 136 mm / 5.9 x 13.2 x 5.4 pulgada
11	peso	6 Kg / 13.2 libras
12	Código hs	9027.1000
13	Dimensiones de envío (ancho) x (largo) x (alto)	48 x 37 x 30 cm / 19 x 15 x 12 pulgada
14	Peso de envío	7 Kg / 15 libras